

Clameau auto-bloquant en aluminium pour fixation par tige filetée M8 (tous les 4 m environ)

Fig. 2

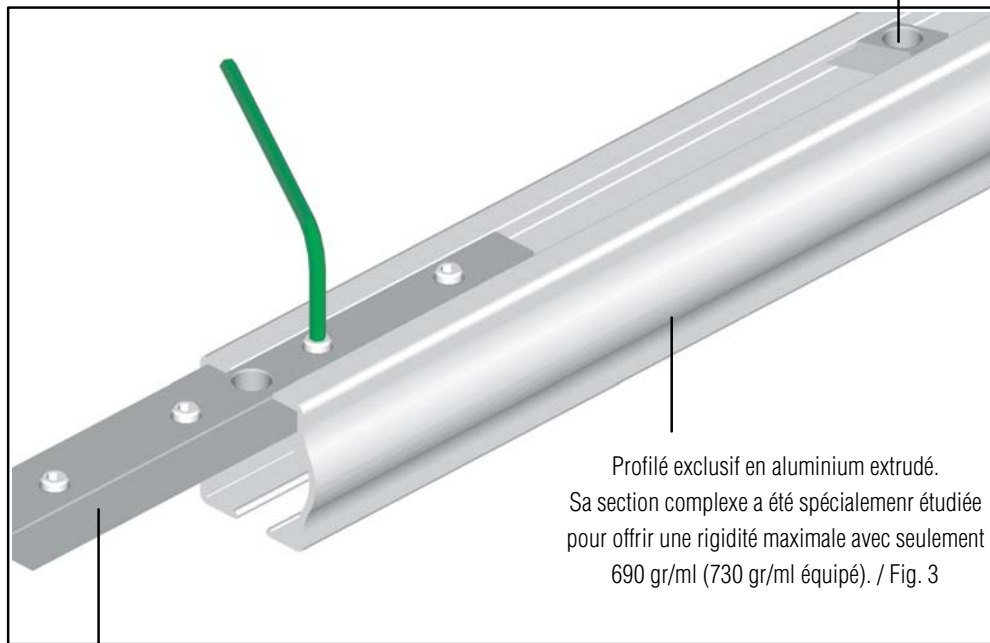

Profilé exclusif en aluminium extrudé. Sa section complexe a été spécialement étudiée pour offrir une rigidité maximale avec seulement 690 gr/ml (730 gr/ml équipé). / Fig. 3

Eclisse en aluminium HR munie de vis sans tête hexagonales creuses pour assemblage 1/4 de tour. Prééquipée en usine pour un montage facilité. + 1 trou M8 / Fig. 1

Fig. 1

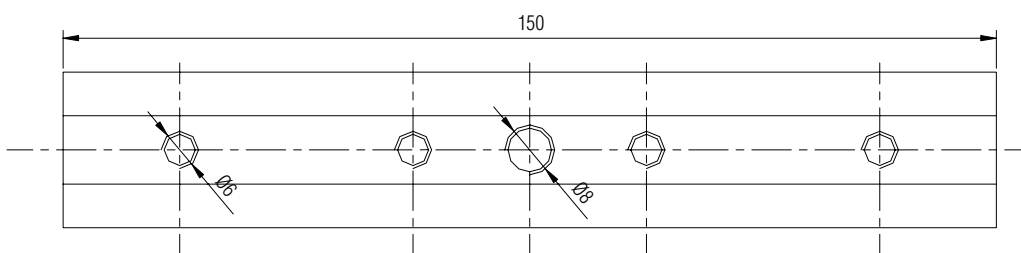

Fig. 2

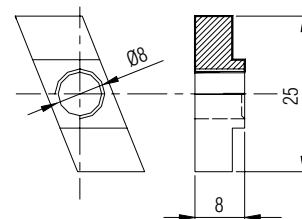
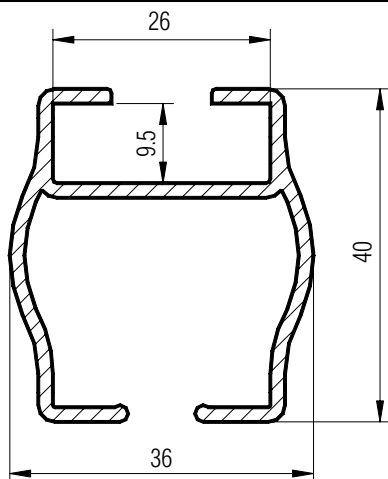

Fig. 3



Observations:

Le rail est livré en barres de 3.00 mètres. Possibilité de laquage et/ou anodisation à la demande sur commande spéciale.

